

DEPA[®]

brands you trust.



Technisch datablad
DEPA DH[®]SA/SS Next generation
RVS luchtgedreven Membraanpompen

CRANE[®]

Crane ChemPharma & Energy

www.depapumps.com
www.cranecpe.com

Kenmerken en voordelen

DEPA® next Generation Roestvrijstalen DH luchtgedreven membraanpompen zijn ontwikkeld voor uiterst efficiënte industriële en chemische toepassing

Belangrijkste kenmerken

- ❶ **Geoptimaliseerd ontwerp** verbetert het rendement tot wel 57% efficiënter en tot 10%* meer opbrengst (debiet)
- ❷ **Losstaand model** met verminderd aantal onderdelen en een innovatief geboude constructie, biedt een verbeterd onderhoudsgemak (MIP Maintenance In Place)
- ❸ **Flexiport-design** maakt aanpassingen ter plaatse mogelijk (aansluit mogelijkheden) en biedt een groter toepassingsgebied met een druk tot 8,6 bar



*Volgens interne tests en vergeleken met het oude DL-model

Maten

DEPA® RVS pompen van de nieuwe generatie zijn verkrijgbaar in de volgende aansluitmaten voor vloeistof: ½" (DH15), 1" (DH25), 1½" (DH40), 2" (DH50) en 3" (DH80). Uitgerust met het DEPA® AirSave-systeem (verkrijgbaar tot maat 40) of interne luchtschuif.

Type	15 (½")	25 (1")	40 (1½")	50 (2")	80 (3")
DHxx-SA	●	●	●	●	●
DHxx-SS	●	●	●	●	●

	Pomp Grootte				
	15	25	40	50	80
Aanzuighoogte (m), droog ¹⁾	4,0	6,0	6,9	7,2	7,5
Aanzuighoogte (m), nat	9,5	9,5	9,5	9,5	9,5
Max. partikel grootte (mm)	5	8	11	13	18
Gewicht (kg) DHxx-SA	7	12	20	42	73
Gewicht (kg) DHxx-SS	9,5	17	24	51	85
Min. startdruk (bar) ³⁾	0,5 ²⁾	0,5 ²⁾	0,5 ²⁾	1,5	1,5

1) De aanzuighoogte zal verminderen wanneer een PTFE of RVS zitting wordt gebruikt.

2) AirSave-systeem (M-klep)

3) Startdruk wordt verhoogd in combinatie met membranen van PTFE of E4

Toepassingen

De Roestvaststalen behuizing in combinatie met verschillende membraan materialen, maakt de pomp voor verschillende toepassingen inzetbaar.

- Verf & lak/vernissen
- Galvaniseren en coaten
- Bouw en mijnbouw
- Maritieme toepassingen
- Systemintegratie

Kenmerken en voordelen

Temperatuur

De minimale en maximale bedrijfstemperatuur van RVS worden bepaald door de interne delen die met het medium in aanraking komen.

Membraan (binneninrichting) materiaal	Temperatuurbereik (°C)
NBR	-15 tot +90
EPDM	-25 tot +105
NRS	-15 tot +70
FKM	-5 tot +120
DEPA Nopped S4®	-20 tot +110
PTFE	-20 tot +100
DEPA Nopped E4® (PTFE-membranen met composiet gesloten oppervlak)	-10 tot +130

Markering en identificatie

De pompen zijn voorzien van een naamplaatje met de pompcode, het serienummer, de productiedatum en de max. toegestane temperatuur en druk.

De DEPA®-pompcode geeft alle informatie over de maat, het materiaal en de binneninrichting, waardoor wisselstukken gemakkelijk terug te vinden zijn.

Toegepaste richtlijnen

- Machinerichtlijn 2006/42/EG
- EAC-conformiteit
- De pomp is ATEX-gecertificeerd conform richtlijn 2014/34/EU

Apparaat Groep	Apparaat Categorie	Explosieve atmosfeer		Explosiegroep*		
		G	D	IIA	IIB	IIC
I	M1	-	-	-	-	-
	M2	●	-	-	-	-
II	1	●**	-	●	●	●***
	2	●	●	●	●	●****

● beschikbaar - niet beschikbaar

* Alleen in combinatie met ATEX gecertificeerde pomp. Temperatuurklasse is gegeven met de vloeistoftemperatuur.

** geldt alleen voor DHxx-SS pompen

*** geldt alleen voor DHxx-SS pompen met goedgekeurd membraan

**** geldt alleen voor DHxx-SA pompen met goedgekeurd membraan



Materialen en karakteristieken

DHxx-SA/SS	
Materiaal pompbehuizing vloeistofzijde	Gegoten roestvrij staal -316L
Middenblok	Aluminium (DHxx-SA) Gegoten roestvrij staal -316L (DHxx-SS)
Model	Geboute constructie
Oppervlak	Geverfd
Luchtkamer	Geïntegreerd in middenblok
Bouten	Roestvrij staal (VA A2)

De aansluitingen worden geleverd met stoppen, waardoor verschillende uitrichting van de poorten bij de klant mogelijk is.



Afmetingen Pompen en Uitrusting

DH 25 - SA - S E T

Aansluitmaten DH (mm) / inch
15 / 1/2"
25 / 1"
40 / 1 1/2"
50 / 2"
80 / 3"

	Pomphuis vloeistofzijde	Middenblok
SA	Gegoten roestvrij staal	Aluminium
SS	Gegoten roestvrij staal	Gegoten roestvrij staal

Materiaalopties			
Materiaal	Membraan	Klepzitting	Klepkogel
NBR	N	N	N ¹⁾
EPDM	E	E	E ¹⁾
NRS	B	B	B ¹⁾
FKM	F	F	-
DEPA nopped S ⁴	S	-	-
PTFE	T	T	T
DEPA nopped E ⁴	Z	-	-
Roestvrij staal	-	R	R
NBR met kern	-	-	Y ¹⁾
NRS met kern	-	-	V ¹⁾

1) Niet voor maat 15 (overige materiaalopties op verzoek verkrijgbaar)

Productpoorten / aansluit Richting		PERSZIJDE			
		D2	D3	D4	D5
		(uitlaat aan tegenoverliggende zijde van luchtinlaat)	uitlaat rechterzijde / gezien op luchtinlaat)	(aan uitlaat dezelfde zijde als luchtinlaat)	(uitlaat linkerzijde / gezien op luchtinlaat)
ZUIGZIJDE	S2 (inlaat uitgelijnd met luchtinlaat)	-	E	Q ¹⁾	R
	S3 (inlaat rechterzijde / aanzicht naar luchtinlaat)	G	H	T ¹⁾	U
	S4 (inlaat aan tegenoverliggende zijde van luchtinlaat)	J	K	W ¹⁾	X
	S5 (inlaat linkerzijde / aanzicht naar luchtinlaat)	M	N	Y ¹⁾	Z

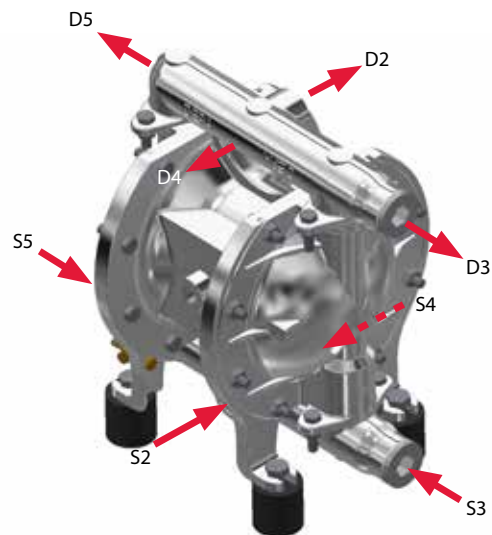

D = Perszijde
S = Aanzuigzijde

1) Geldt niet voor DH15/DH25 met AirSave-systeem

Afmetingen (mm)	Maat				
	15	25	40	50	80
A	136	165	180	243	296
B	211	276	380	508	629
C	180	241	307	414	522
D	251	326	421	546	686
E	52	61	80	88	105
F	32	36	48	68	88
G	65	78	78	120	120
H	114	152	204	273	338
I	89	122	155	208	262
K	174 (186) ¹⁾	234	266	351	434
M	105	130	165	220	280
Luchtinlaat interne Luchtschuif (inch)	G 3/8"			G 3/4"	
Luchtinlaat AirSave Systeem (M-klep) (inch)	G 1/2"			-	

1) Extern DEPA® AirSave-systeem

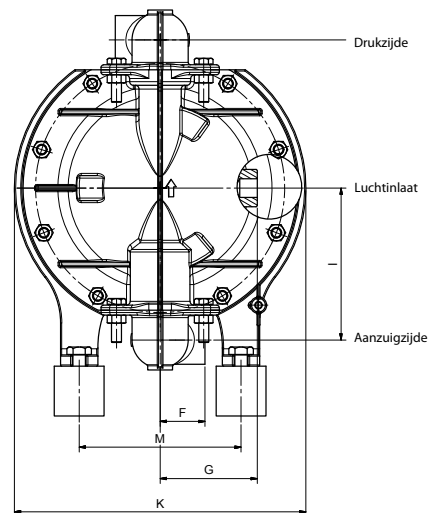
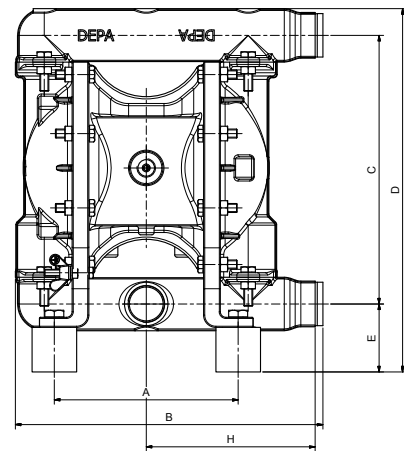

Explosie tekening

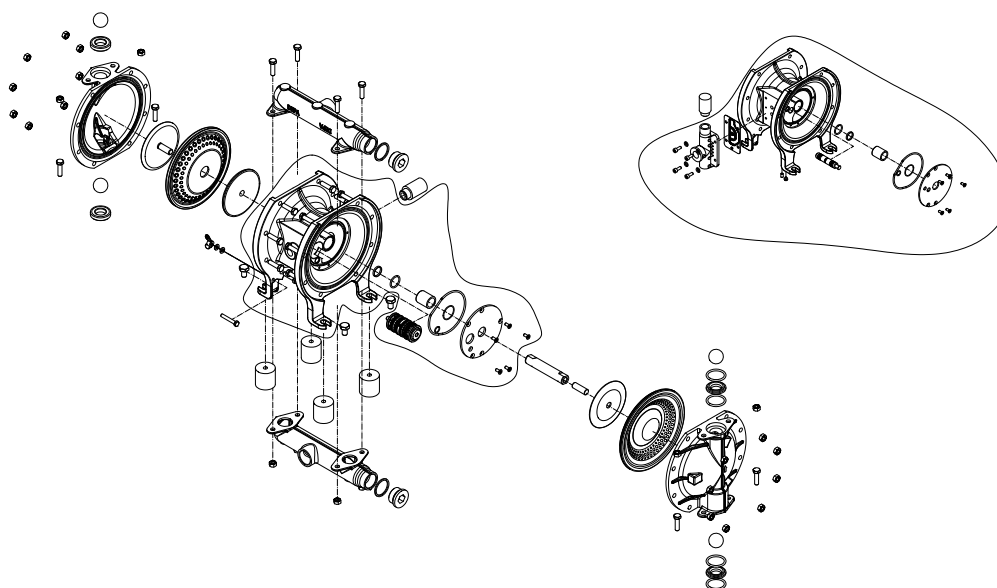

Prestatiecurves

Voorbeeld voor pompselectie

Benodigd 2 m³/h als opbrengst bij een uitvoerdruk van 4 bar. Voor deze toepassing wordt de DH25 geadviseerd. De vereiste persluchtdruk is 4,3 bar. Dit staat gelijk aan een luchtverbruik van 13 m³/h (tussen QI = 10 m³/h en QI = 20 m³/h).

DH15-SA/SS

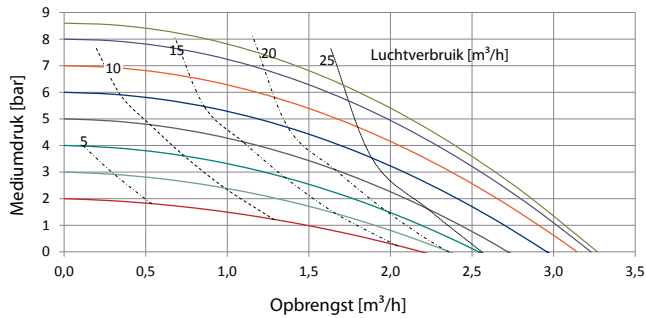

DH25-SA/SS

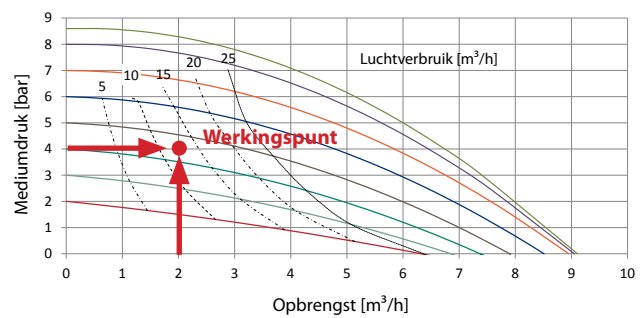

DH40-SA/SS

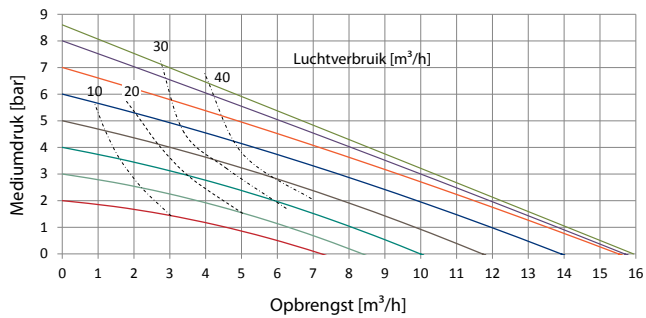

DH50-SA/SS

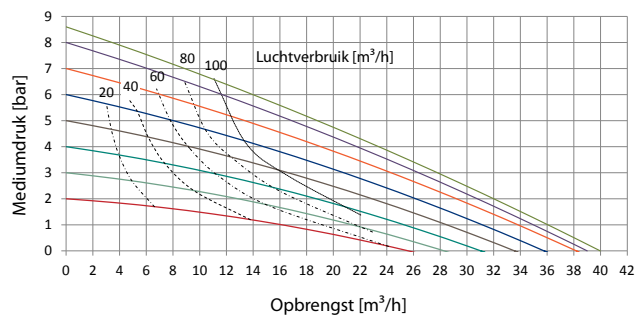

DH80-SA/SS

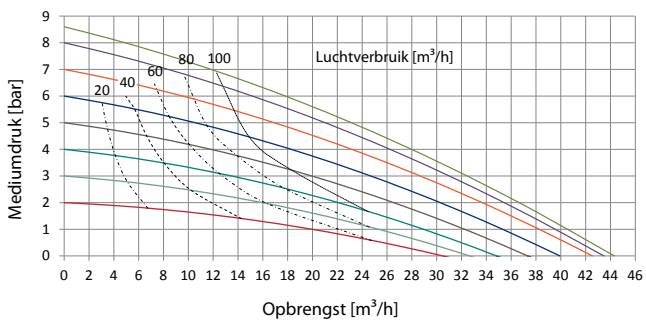

Curves zijn gebaseerd op configuratie met interne luchtschuif

Accessoires en opties



Actieve pulsatiedempers

Actieve Pulsatiedempers worden vooral gebruikt om een pulsatievrije opbrengst verkrijgen. Door hun geïntegreerde luchtsturing, passen ze zich automatisch aan het proces en hierdoor verkrijgen we een optimale demping. Een afzonderlijke persluchtaansluiting is noodzakelijk. Zoals bij de DEPA® membraanpompen zijn de pulsatiedempers modulair in onderdelen (uitwisselbaar).



Slagenteller

De sensor van de slagenteller telt elke cyclus van de membraanbeweging. Door het aantal cycli te vermenigvuldigen met het volume van de pompkamer kan de opbrengst worden bepaald. Voor doseringstoepassingen biedt de slagenteller nauwkeurige meting en accurate regeling. De sensor van de slagenteller bevindt zich in het middenblok en geeft telkens een elektrisch signaal wanneer het membraan in de eindpositie staat.



Membraanbreukdetectie

Wanneer er een membraanbreuk plaats vindt, zal de vloeistof de luchtkamer betreden en de sensor activeren. De sensor zorgt voor een elektrisch signaal dat verwerkt wordt in een evaluatie/controle unit. Deze controle unit kan dan de persluchtdruk naar de pomp afsluiten zodat de pomp stopt.



Klepkogellichter

Het innovatieve design maakt drainage ter plaatse mogelijk, voor residuvrij bedrijf bij kritieke toepassingen zoals lakken en vernissen, opslagtanks en vulmachines. De dubbel roterende pen maakt een feilloze werking zowel met de klok mee als tegen de klok in mogelijk, zodat de problemen van mediumresten die in het pomphuis achterblijven, worden geëlimineerd. Dit model levert in combinatie met 316L-RVS een superieure bestendigheid tegen corrosieve chemicaliën als basen, zuren en oplosmiddelen.

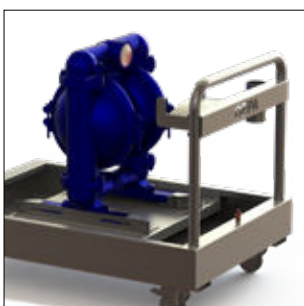

Mobiële transporteenheid met opvangreservoir

De bodem van de transporteenheid is ontworpen als opvangreservoir voor het transport van pompen van allerlei groottes, samen met slangen en een aanzuiglans. De eenheid wordt toegepast in industriële situaties waar een flexibele oplossing voor het omgaan met vloeistoffen nodig is, of waar stationair bedrijf van de DEPA®-pomp economisch of technisch niet haalbaar is.

DEPA®

Crane ChemPharma & Energy

Crane Process Flow Technologies GmbH

Heerdter Lohweg 63-71

40549 Düsseldorf, Germany

Tel.: +49 211 5956-0

E-mail: depa@cranecpe.com

www.cranecpe.com

www.depapumps.com

CRANE®

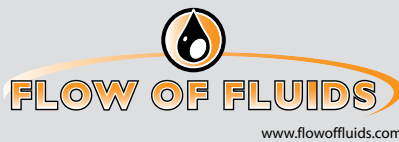

brands you trust.



CPE-DEPA-NGCSS-TD-NL-A4-2018_07_31
Versie 07/2018

Crane Co. en haar dochterbedrijven aanvaarden geen aansprakelijkheid voor eventuele fouten in catalogi, brochures, ander gedrukt materiaal en online informatie. Crane Co. behoudt zich het recht voor om haar producten zonder aankondiging te wijzigen, inclusief producten die al in bestelling zijn, mits deze wijzigingen mogelijk zijn zonder dat de reeds overeengekomen specificaties behoeven te worden gewijzigd. Alle handelsmerken in dit materiaal zijn eigendom van Crane Co. of haar dochterbedrijven. Het logo van Crane en de merken van Crane, in alfabetische volgorde ALOYCO®, CENTER LINE®, COMPAC-NOZ®, CRANE®, DEPA®, DUO-CHEK®, ELRO®, FLOWSEAL®, JENKINS®, KROMBACH®, NOZ-CHEK®, PACIFIC VALVES®, RESISTOFLEX®, REVO®, SAUNDERS®, STOCKHAM®, TRIANGLE®, UNI-CHEK®, WTA® en XOMOX®, zijn geregistreerde handelsmerken van Crane Co. Alle rechten voorbehouden.